

PLANETA ZIEMIA (20-24.04)

PIĄTEK

TEATRZYK

1.KOSMICZNA WYPRAWA RAKIETĄ

Witajcie! Nazywam się Julka i chciałam opowiedzieć Wam niesamowitą przygodę, jaką przeżyłam. Pewnego ranka, gdy obudziłam się, zauważyłam, że na moją twarz padają promienie jasnopomarańczowego światła. Nie wiedziałam skąd się one pojawiły. Wstałam z łóżka, aby wyrzeć przez okno. Zobaczyłam potężną raketę i migoczące wokół niej światelka. Miała spiczasty kadłub i malutkie, okrągłe okienka. Wysyłała jaskrawe światło. Pospiesznie ubrałam się, włożyłam swoje ulubione dżinsy, sportowe buty i wygodną bluzkę i wybiegłam na podwórko. Ostrożnie stanęłam na progu rakiety. W jednej chwili otworzyły się drzwi, tak jakby zapraszała mnie do środka. Weszłam niepewnym krokiem do jej wnętrza. Były tam niezwykle kanapy, migające ekrany komputerów, mnóstwo lampek kontrolnych. Na wieszaku wisiał kombinezon kosmonauty. Postanowiłam go włożyć. Usiadłam za sterem, pociągnęłam za drążek i z rakiety wydobył się dziwny dźwięk. Jak się okazało wystartowałam. W jednym momencie znalazłam się nad ziemią. Spojrzałam przez okno. Wszystko było takie malutkie. Widok naszej planety z kosmosu zapierał dech w piersiach. Nawet nie zauważyłam jak znalazłam się pośród gwiazd. Oglądałam wirujące planety, przelatujące komety i świecące złocistym blaskiem gwiazdy. Nagle na horyzoncie pojawiła się przepiękna, pełna blasku, czerwona planeta. To na pewno Mars! Postanowiłam tam wylądować.

Kiedy wysiadłam z rakiety powitał mnie niewielki, zielony stworek o dużych oczach i antenkach na głowach. Przedstawił się jako Ufuś i zaprosił mnie do zwiedzenia swojej planety. Byłam zaskoczona, że mają tak rozwiniętą cywilizację. Zaskoczył mnie, a jednocześnie zachwycił sposób podróżowania kosmitów. Ich maleńkie, okrągłe i lśniące pojazdy cichutko pomykały z ogromną prędkością. Wsiadłam do jednego z nich i w ułamku sekundy przeniosłam się w stronę najjaśniejszego punktu planety. Znajdowało się tam laboratorium, z którego ufoludki obserwowały kosmos. Poprosiłam, aby skierowali teleskop w stronę ziemi. Zdziwiłam się, gdy na ekranie zobaczyłam swój dom

i zatroskaną mamę spoglądającą w niebo. Zrozumiałam, że mama tęskni za mną i pora już wracać. Szybko pożegnałam się z nowymi przyjaciółmi, wsiadłam do swojej rakiety i pomknęłam w kierunku ziemi. To była niezapomniana przygoda.

2 Rozmowa na temat treści opowiadania

- *Jak na imię miała bohaterka opowiadania?*
- *Co obudziło Julkę pewnego ranka?*
- *Co zobaczyła Julka za oknem?*
- *Co znajdowało się w rakiecie?*

- Co włożyła Julka zanim wystartowała rakieta?
- W jaki sposób Julka uruchomiła rakieta?
- Co zobaczyła Julka przez okno rakiety po wystartowaniu?
- Jak wyglądała planeta, na której wylądowała Julka?
- Kogo spotkała po wylądowaniu?
- Jak miał na imię kosmita?
- Gdzie zabrał Julkę kosmita?
- Co zobaczyła Julka przez teleskop?
- Dlaczego dziewczynka postanowiła wrócić na Ziemię?

3 ZADANIE :

Rozmowa o kosmosie. Przypomnienie informacji o wszechświecie

- Jak nazywa się miejsce, w którym znajdują się słońce i planety?
- Czym jest słońce?
- Co robią planety w stosunku do słońca?
- Ile planet krąży wokół słońca?
- Potraficie podać nazwę którejs z planet?
- Którą planetą od słońca jest ziemia

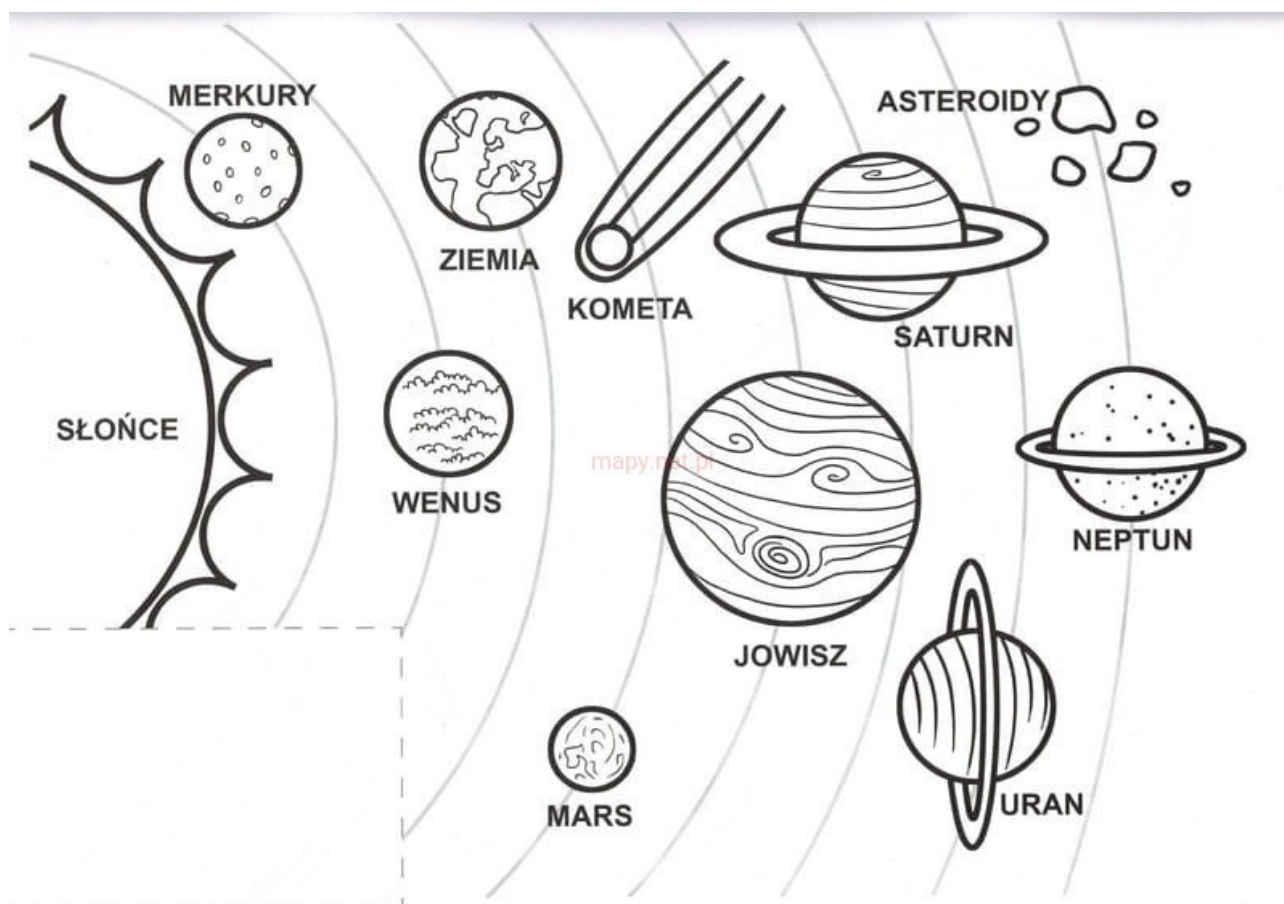

4 ZADANIE „Z czym kojarzy Ci się kosmos”- praca z obrazkiem.

Rodzic na początku prosi dzieci, by powiedziały, z czym kojarzy im się kosmos.

Następnie prezentuje ilustracje: rakiety, kosmonauty, planet, statku kosmicznego (UFO), kosmity (ufołodka), gwiazd. Zadaniem dz. jest podzielić wyrazy na sylaby oraz podać liczbę sylab w danym wyrazie .

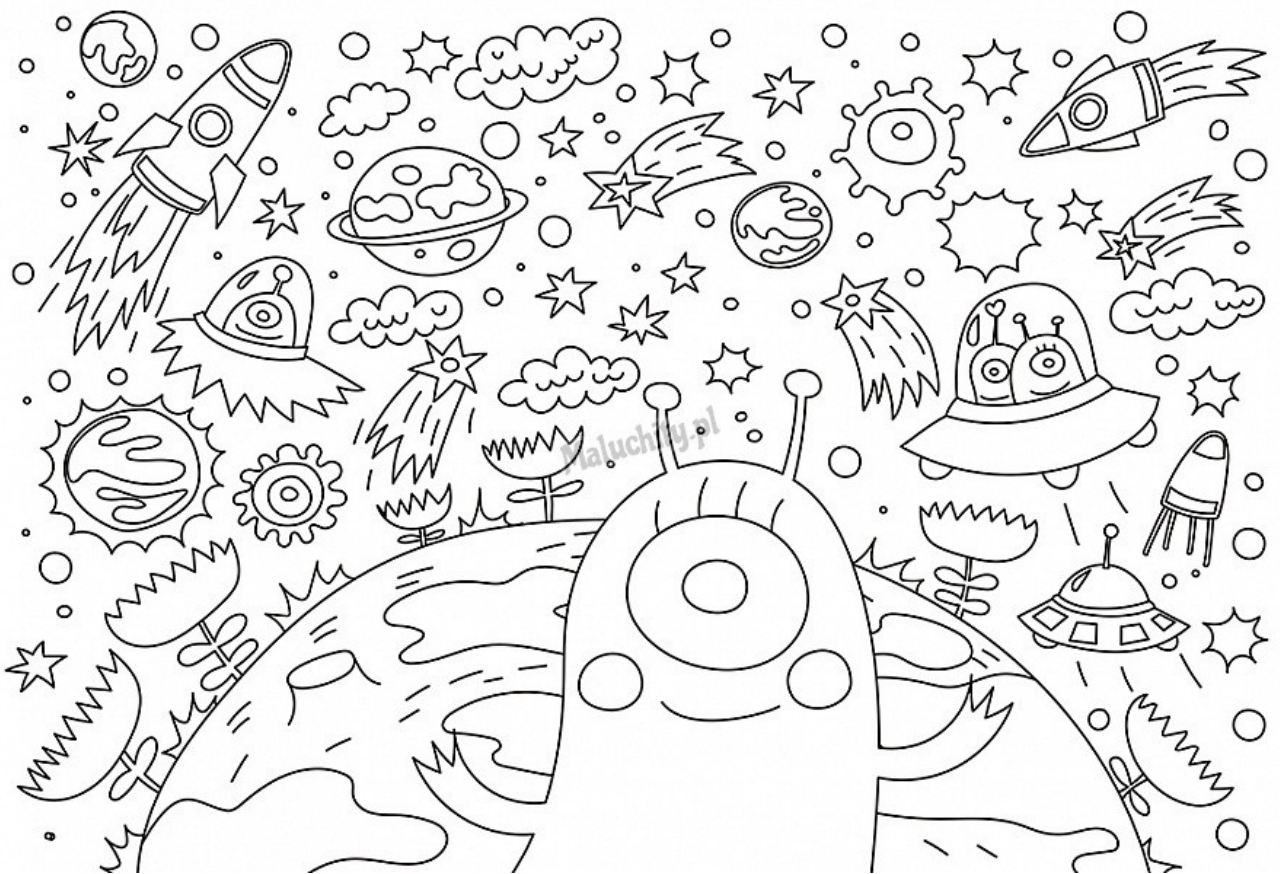

5., Wyklaszcz obrazki”- zabawa ruchowa.

Dz. maszerują wg polecenia: gdy muzyka gra cicho, chodzą na placach, gdy głośno, na piętach. Na przerwę w muzyce, n-l unosi sylwetę : rakiety/kosmonauty/planet, a dzieci wyklaskują nazwę prezentowanego obiektu.

6 TEATRZYK CIENI



Przygotowujemy sylwety bohaterów wg wzoru ,oprawiamy na patyczkach. Montujemy scenę może to być stół lub krzesła połączone kocem. W innym przypadku sceną może być karton oświetlony latarką lub lampą. Dajmy dzieciom szansę na przygotowanie dialogów i ich rozwój mowy.

Powodzenia !

7. KOLOROWANKI



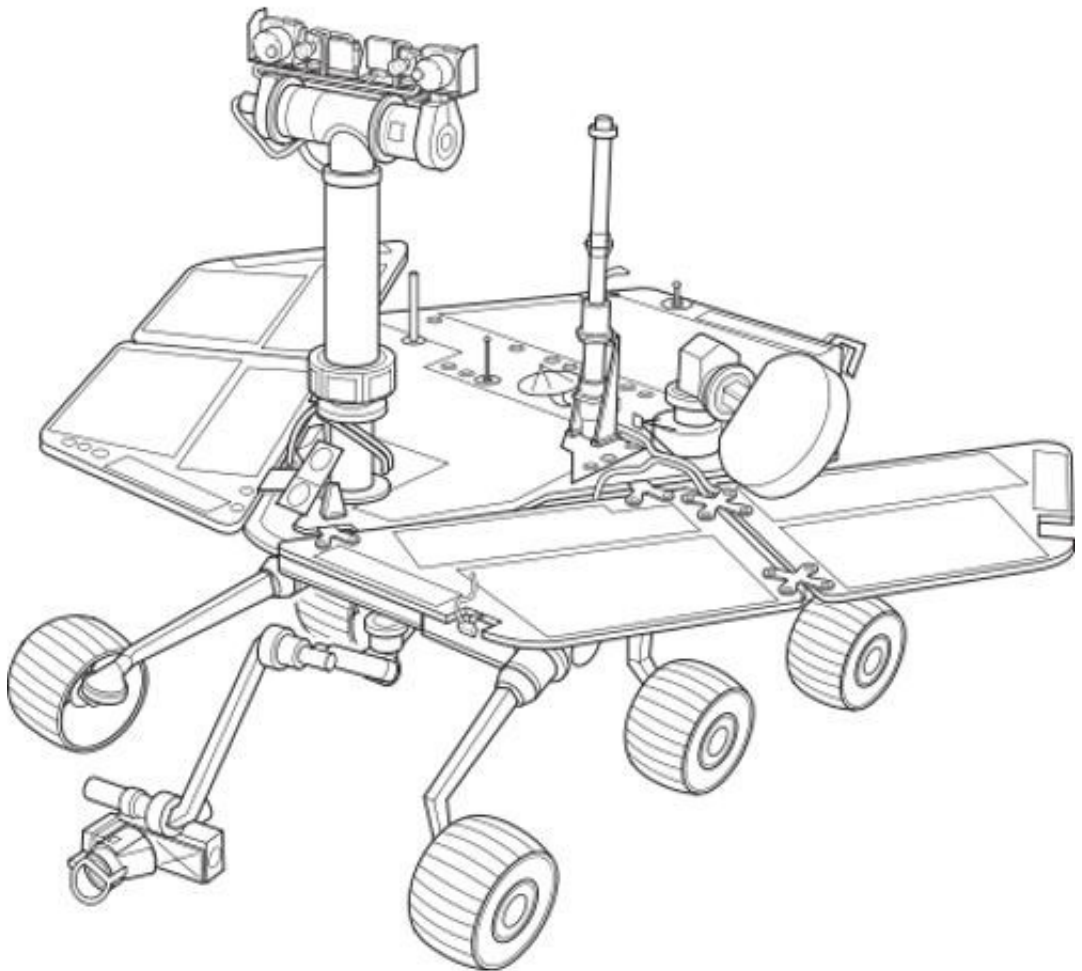
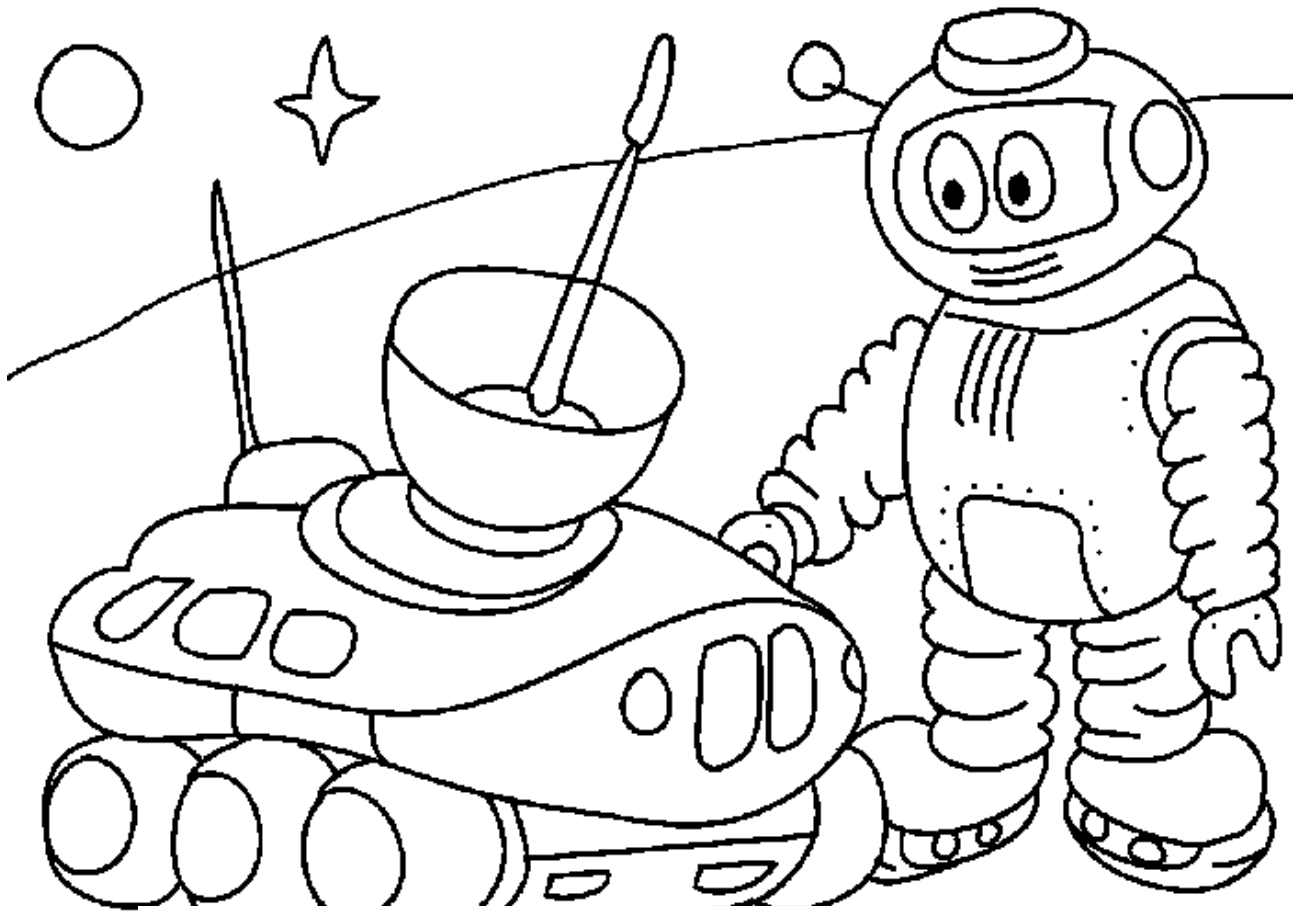

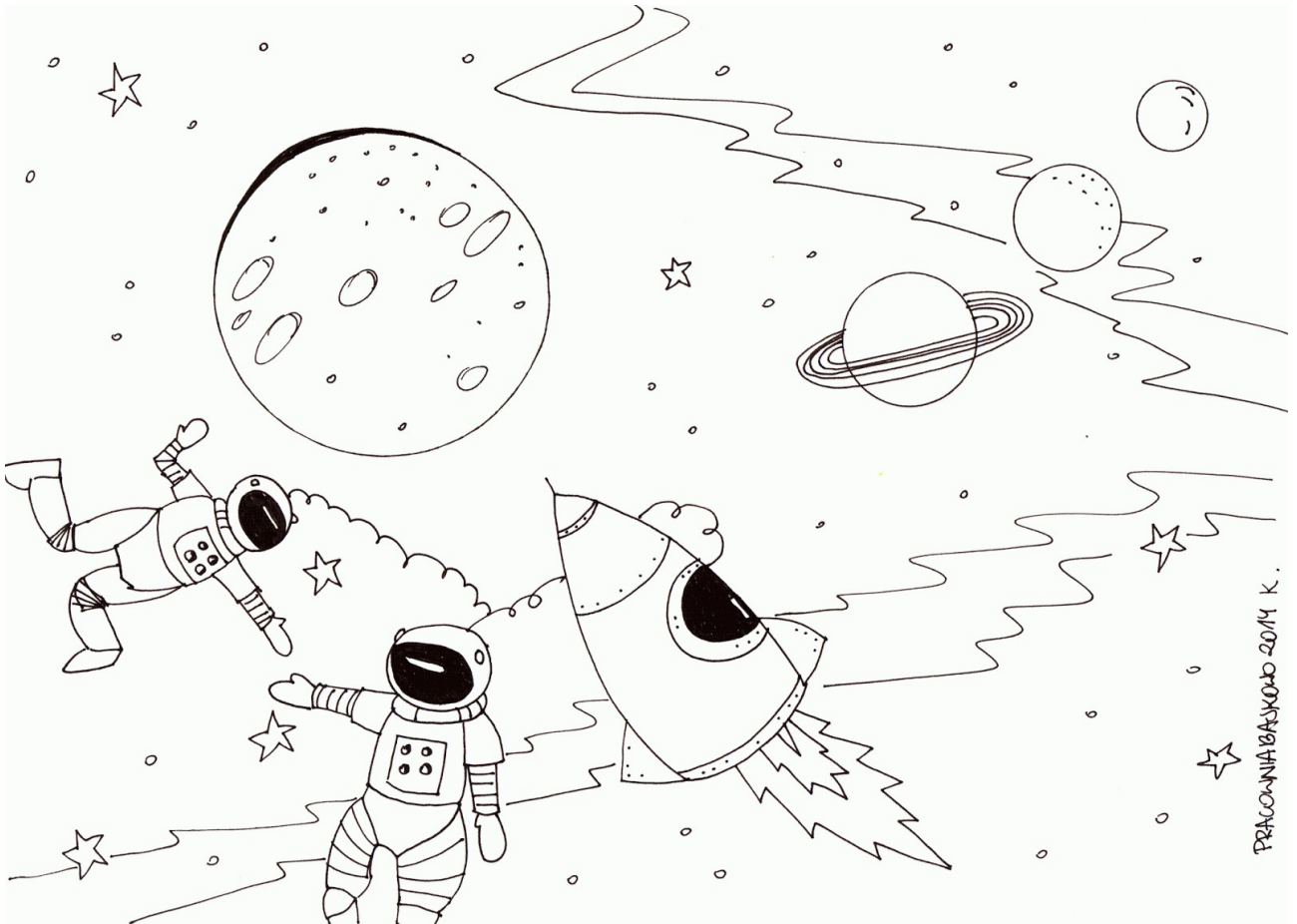

PRACOWNIA BARSKO 2014 K.



